

Система теплоснабжения установок 30SAH42AH001-30SAH42AH029
Heating system of units 30SAH42AH001-30SAH42AH029

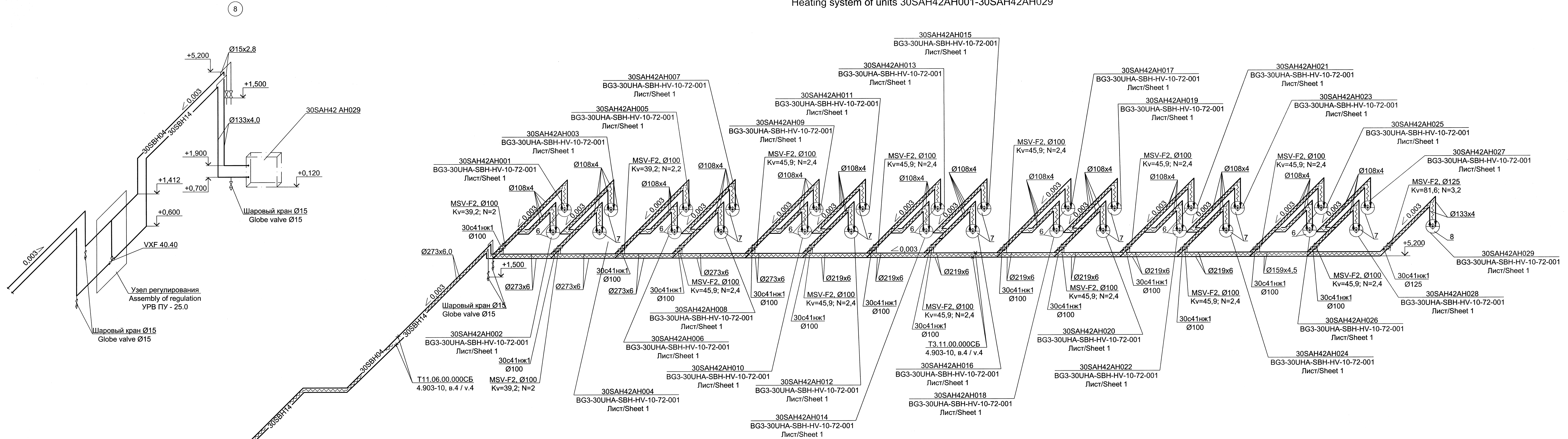

Принципиальная схема узла регулирования воздухоподогревателя систем 30SAH42 AH001 - 30SAH42 AH057
Schematic diagram of the assembly of regulation of air heater of systems 30SAH42 AH001 - 30SAH42 AH057

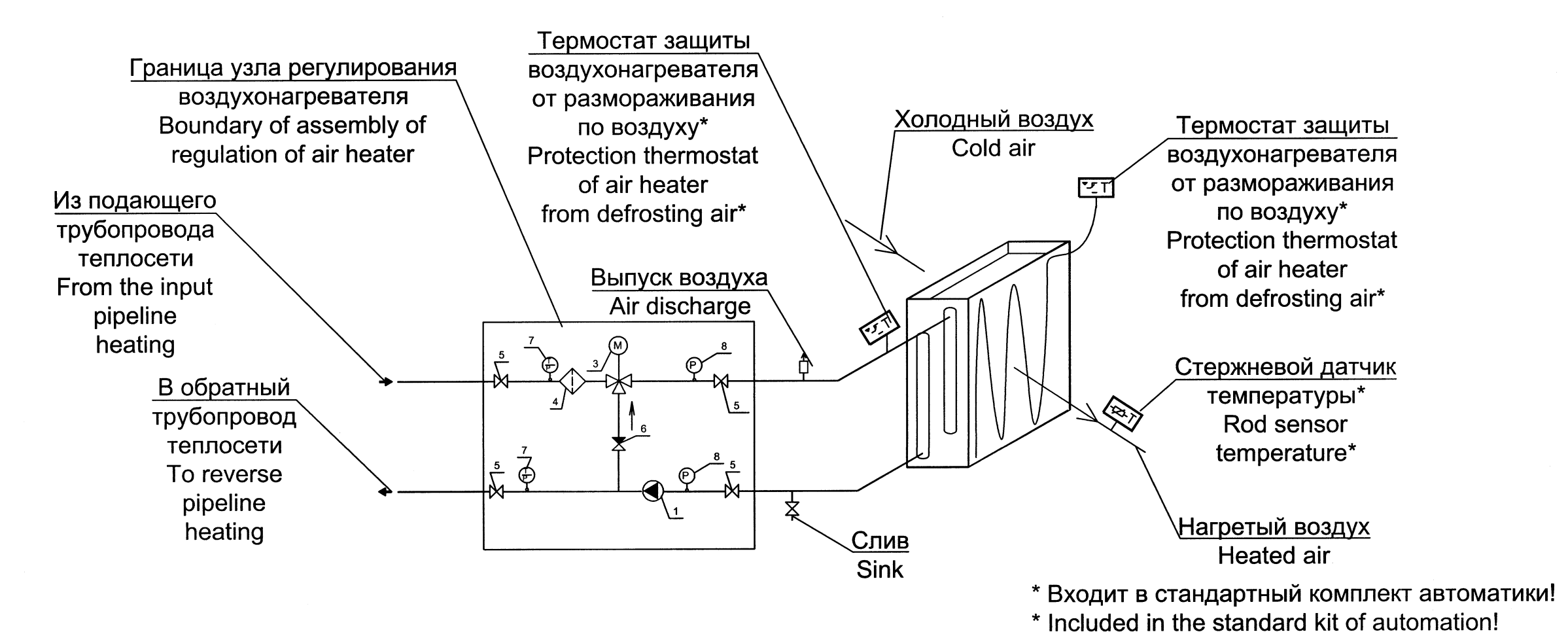

ЭКСПЛИКАЦИЯ ОБОРУДОВАНИЯ

1. Насос циркуляционный Grundfos
2. Клапан регулирующий трехходовой LMD
3. Сервопривод клапана Siemens
4. Фильтр грубой очистки
5. Кран полнопроходной шаровой
6. Клапан обратный
7. Термоманометр
8. Манометр

EXPLICATION OF EQUIPMENT

1. Circulation pump Grundfos
2. Three-way control valve LMD
3. Servo driver of valve Siemens
4. Filter of coarse cleaning
5. Full bore ball valve
6. Back pressure valve
7. Thermomanometer
8. Pressure gauge

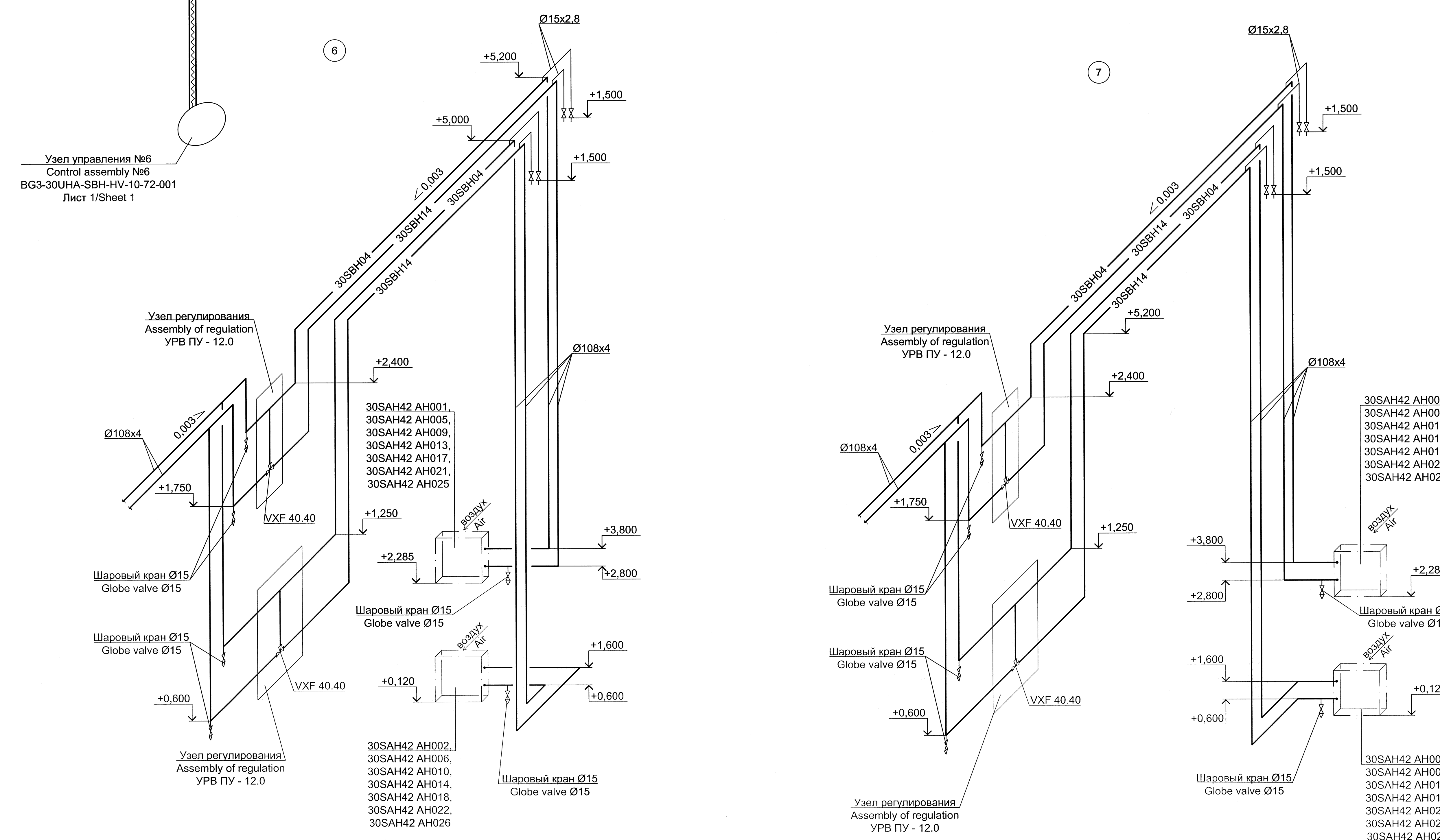

5					
4					
3					
2					
1					
Изм. / Rev.	Описание / Description	Разработчик / Designer	Проверен / Checked	Утвердил / Approved	Дата / Date
Заказчик / Customer	e-on ОАО «Э.ОН Россия» / JSC E.ON Russia		Подрядчик / Contractor	ЗАО «Энергопроект» / CJSC EnergoProekt	
Наименование проекта / Project title	Строительство 3-х энергоблоков на базе РСУ-400 филиала «Брезовская ГРЭС» / Construction of the 3-xd power units based on RSU-400 of the branch «Brezovskaya GRES» of JSC «E.ON Russia»				
Разработчик / Designer	Исполнитель / Contractor	Дата / Date	ID-Поставщика / Contractor ID	BG3-30UHA-SBH-HV-10-25-001	
Проверен / Checked	Лист / Sheet	2	2	Наименование документа / Document title: Главная схема. Блок №3. Кольцевая отводная. Стопосение и теплоснабжение. Система системы теплоснабжения установок 30SAH42AH001-30SAH42AH029	
Утвержден / Approved	Лист / Sheet	2	2	Main building. Unit No. 3. Boiler bay. Heating and heat supply. Diagram of the heating system of units 30SAH42AH001-30SAH42AH029	
Субподрядчик / Subcontractor	Субподрядчик / Subcontractor	«ОАО «Краснодарский ПромстройИнвест» / JSC «Krasnodar PromstroyInvest»	Лист / Sheet	2	3
		ЗАО «Энергопроект» / CJSC EnergoProekt	Стадия / Stage	PW	
		Промтеплотехника / Promteplotekhnika	Формат / Format		A0
Имя файла / Original inventory No. 195618					
Данный чертеж не подлежит копированию или передаче другим организациям или лицам без разрешения ОАО «Брезовская ГРЭС» / This drawing is not subject to copying or transfer to other organizations or persons without the permission of CJSC «Brezovskaya GRES»					